

# CONVIVIO

## GIULIA FOSCARI, UNA/UNLESS

Oggi, gli spazi condivisi sono sempre più frammentati, i pasti sono spesso solitari, mediati da schermi piuttosto che dallo scambio umano. Convivio ripensa questi momenti di incontro, chiedendosi come la luce possa tornare a riunire le persone in una presenza realmente condivisa.

Una serie di elementi planari piegati si innesta in una guida rovesciata, formando una costellazione lineare che fluttua nello spazio. Tuttavia, questa non è una composizione fissa, ma una coreografia aperta: gli elementi possono essere spostati, tenuti o avvicinati tra loro, trasformando la luce in un oggetto condiviso. Il sistema si estende oltre l'illuminazione, in una più ampia ecologia d'uso, ludica, collettiva, continuamente riconfigurabile.

Prima dell'elettricità, c'era la fiamma. Convivio ritorna a quella condizione, non per ricreare il passato, ma per recuperare l'atto del riunirsi che essa rendeva possibile. Nel Simposio di Platone, il convivio non è il banchetto, ma lo spazio che esso genera: persone riunite attorno a una luce tremolante, dove parola, presenza e pensiero circolano liberamente e dove "gli amici hanno tutto in comune".

Operando tra il tecnologico e l'arcaico, Convivio è al tempo stesso sistema e rituale, infrastruttura e artefatto, ordine e improvvisazione. Propone la luce non semplicemente come illuminazione, ma come catalizzatore di convivialità.

Giulia Foscari

*"Today, shared spaces are increasingly fragmented—meals are often solitary, mediated by screens rather than by human exchange. Convivio rethinks these moments of encounter, asking how light might once again gather people into a shared field of presence."*

*A series of folded planar elements plug into an inverted track, forming a linear constellation that hovers in space. Yet this is not a fixed composition, but an open choreography: elements can be displaced, held, or brought into intimacy, transforming light into a shared object. The system extends beyond illumination into a broader ecology of use—playful, collective, continuously reconfigured."*

*Before electricity, there was a flame. Convivio returns to that condition—not to recreate the past, but to recover the act of gathering it made possible. In Plato's Symposium, the Convivio is not the banquet, but the space it produces: people assembled around a flickering light, where speech, presence, and thought circulate freely, and where "friends hold all things in common."*

*Operating between the technological and the archaic, Convivio is both system and ritual, infrastructure and artifact, order and improvisation. It proposes light not simply as illumination, but as a catalyst for togetherness."*

Giulia Foscari

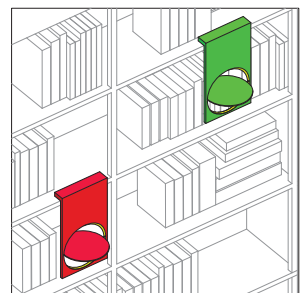
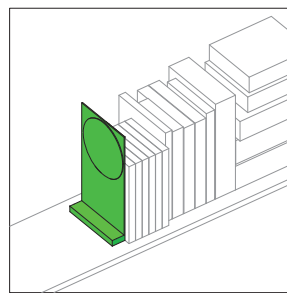
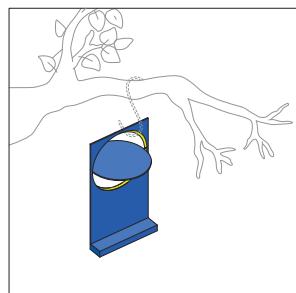
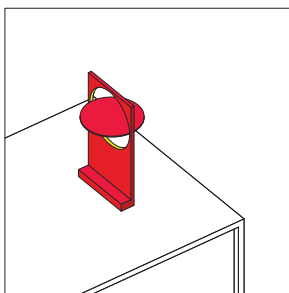

### MATERIALE • MATERIAL

Acciaio inox lucido e metallo verniciato opaco • *Polished stainless steel and matt painted metal*

CONVIVIO

DGF1801A00

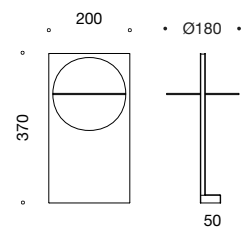



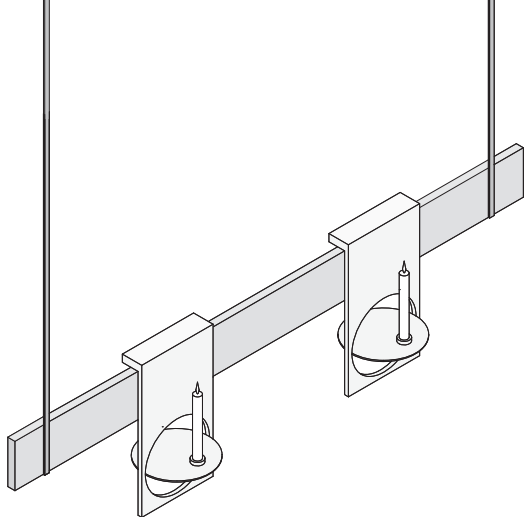

Convivio è un progetto che nasce dall'idea dello stare insieme, del raccogliersi per condividere momenti e dialogare.

È un volume con una geometria essenziale, una superficie verticale con una piccola base che lo sostiene appoggiato su un piano o, ribaltandone la geometria, permette di appenderlo ad una struttura o ad una mensola.

Dalla superficie verticale si ritaglia un piano circolare che ruota per supportare una candela o altri piccoli oggetti. La superficie specchiata in acciaio inox riflette la luce della candela, i profili e il cerchio centrale opachi creano un contrasto che accentua il dialogo tra pieni, vuoti e riflessioni.

Convivio è un oggetto multifunzionale, può diventare un fermalibro ed aprire a nuove inaspettate interazioni. È un oggetto essenziale pensato per prendersi cura del nostro tempo, sottolineando l'importanza di un momento con atmosfere raccolte.

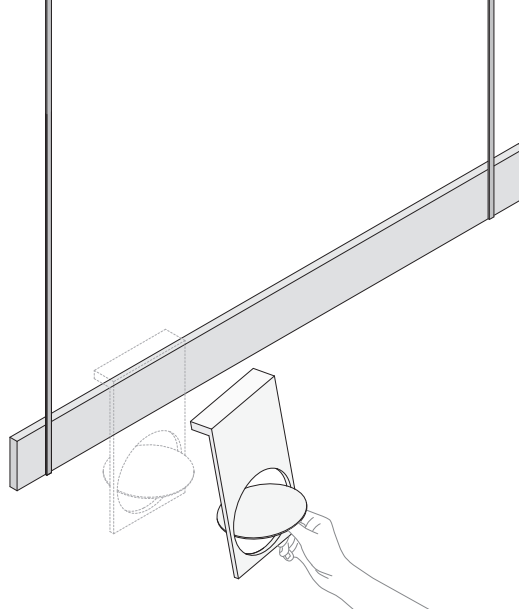

*Convivio is a project born from the idea of being together—of gathering to share moments and engage in dialogue.*

*It is a volume with an essential geometry: a vertical surface with a small base that supports it when placed on a surface or, by reversing its orientation, allows it to be hung on a structure or a shelf.*

*From the vertical surface, a circular plane is cut out and rotates to support a candle or other small objects. The mirrored stainless steel surface reflects the candlelight, while the matte profiles and central circle create a contrast that enhances the dialogue between solids, voids, and reflections.*

*Convivio is a multifunctional object: it can also serve as a bookend, opening up new and unexpected interactions. It is an essential object designed to care for our time, emphasizing the importance of intimate, atmospheric moments.*



